

Инструкция по монтажу туалета:

Изделие поставляется в частично собранном виде. Подготовьте место, где будет установлен каркас. Для максимальной устойчивости рекомендуется монтировать изделие на фундамент. Для временной установки на грунт необходимо использовать колышки 9.

Порядок сборки (см. рис. выше):

1. При помощи четырех перемычек 7 соедините переднюю панель 2 с задней 3, как показано на видах А и Б. Для этого используйте болтовые соединения (Болт М8×35, Шайба 8, Гайка М8). Передняя панель поставляется с заранее установленной дверью 4.

2. Полученную в предыдущем шаге конструкцию установите и закрепите болтовыми соединениями (Болт М8×70, Шайба 8, Гайка М8) на основании 1, как показано виде В.

3. Поверх передней и задней панелей монтируется и фиксируется болтовыми соединениями (Болт М8×50, Шайба 8, Гайка М8) крыша 6, как показано на виде Г.

4. В соответствии с видами Д, Е и Б приведенного выше рисунка устанавливаются две одинаковые панели 5. Для соединения панелей с каркасом и между собой используйте болтовые соединения (Болт М8×60, Болт М8×50, Шайба 8, Гайка М8) и саморезы (Саморез кровельный по металлу с резиновой шайбой и сверлом 5,5×38).

5. Используя уровень, установите основание каркаса горизонтально поверхности. Согласно виду В закрепите выверенное основание при помощи четырех колышков 9 и саморезов (Саморез кровельный по металлу с резиновой шайбой и сверлом 5,5×19), если монтаж осуществляется на грунт. При установке каркаса на фундамент в основании необходимо просверлить отверстия под анкерные болты.

6. Открытые торцы труб каркаса закройте имеющимися в комплекте пластмассовыми заглушками.

7. Закрепите тент к каркасу с помощью “лип”.

Рекомендуем в качестве крыши использовать сотовый прозрачный поликарбонат толщиной не менее 4 мм (требуется лист размером 1050×1500 мм). Можно обшить стены непрозрачным сотовым поликарбонатом.

8. На дверь установите ручку 8 (см. рис. “Установка ручки”).

Основу составляет сборный каркас, выполненный из стальной профильной трубы сечением 20×20.

Габаритные размеры собранного каркаса 1100×900×2010 мм. Вес ориентировочный 35 кг. Транспортные размеры: 110×900×1950 мм.

Гарантия изготовителя на комплектующие для сборки каркаса “Садовый душ” составляет 12 месяцев с момента продажи и предоставляется производителем (продавцом) при соблюдении правил монтажа и правил эксплуатации.

Правила эксплуатации:

1. Не подвергайте изделие ударным нагрузкам и механическим повреждениям.

2. Изделие рассчитано для использования в условиях средней полосы России. Производитель не несет ответственности за сохранность при нетипичных погодных условиях, таких как град и штормовой ветер.

3. В случае появления пятен коррозии можно подкрашивать масляной краской ПФ-115.

4. Нагрузка на панель крыши не должна превышать 100 кг, поэтому запрещается использовать емкости для душа более 100 л.

Комплектация сборочных элементов:

Наименование	Количество, шт.	Обозначение на рис.
Основание	1	1
Панель передняя (с дверью)	1	2, 4
Панель задняя	1	3
Панель сидения-пола	2	5
Крыша	1	6
Перемычка	4	7
Колышек (L=1000 мм)	4	9
Комплект ручки	1	8

Дополнительно каркас может быть укомплектован тентом из нетканого материала

Комплектация фурнитуры:

Наименование	Количество, шт.
Болт М8×35	8
Болт М8×50	6
Болт М8×60	8
Болт М8×70	4
Винт М5×35	2
Гайка М5	2
Гайка М8	26
Саморез кровельный по металлу с резиновой шайбой и сверлом 5,5×19	4
Саморез кровельный по металлу с резиновой шайбой и сверлом 5,5×38	4
Заглушка для трубы 20×20	4
Заглушка для трубы 40×20	4
Шайба 8	26

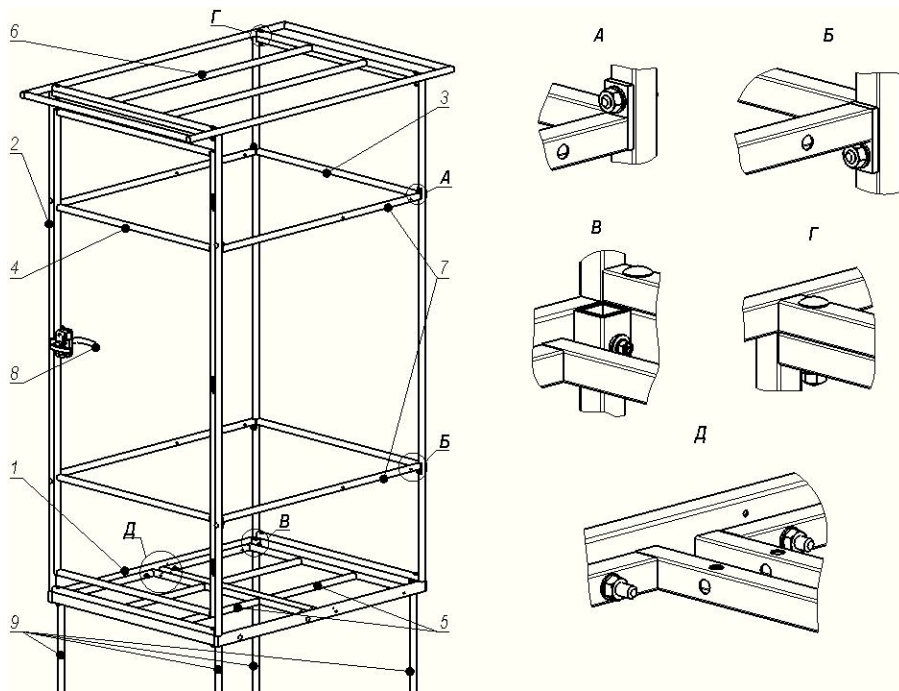

Инструкция по монтажу душевой кабинки:

Изделие поставляется в частично собранном виде. Подготовьте место, где будет установлен каркас. Для максимальной устойчивости рекомендуется монтировать изделие на фундамент. Для временной установки на грунт необходимо использовать колышки 9.

Порядок сборки (см. рис. выше):

1. При помощи четырех перемычек 7 соедините переднюю панель 2 с задней 3, как показано на видах А и Б. Для этого используйте болтовые соединения (Болт М8×35, Шайба 8, Гайка М8). Передняя панель поставляется с заранее установленной дверью 4.
 2. Полученную в предыдущем шаге конструкцию установите и закрепите болтовыми соединениями (Болт М8×70, Шайба 8, Гайка М8) на основании 1, как показано виде В.
 3. Поверх передней и задней панелей монтируется и фиксируется болтовыми соединениями (Болт М8×50, Шайба 8, Гайка М8) крыша 6, как показано на виде Г.
 4. В соответствии с видом Д приведенного выше рисунка устанавливаются две одинаковые панели 5. Для соединения панелей с основанием каркаса используйте болтовые соединения (Болт М8×60, Шайба 8, Гайка М8).
 5. Используя уровень, установите основание каркаса горизонтально поверхности. Согласно виду В закрепите выверенное основание при помощи четырех колышков 9 и саморезов (Саморез кровельный по металлу с резиновой шайбой и сверлом 5,5×19), если монтаж осуществляется на грунт. При установке каркаса на фундамент в основании необходимо просверлить отверстия под анкерные болты.
 6. Открытые торцы труб каркаса закройте имеющимися в комплекте пластмассовыми заглушками.
 7. Закрепите тент к каркасу с помощью “лип”.
- Рекомендуем в качестве крыши использовать сотовый прозрачный поликарбонат толщиной не менее 4 мм (требуется лист размером 1050×1500 мм). Можно обшить стены непрозрачным сотовым поликарбонатом.
8. На дверь установите ручку 8 (см. рис. “Установка ручки”).

Основу составляет сборный каркас, выполненный из стальной профильной трубы сечением 20×20.

Габаритные размеры собранного каркаса 1100×900×2010 мм. Вес ориентировочный 35 кг. Транспортные размеры: 110×900×1950 мм.

Гарантия изготовителя на комплектующие для сборки каркаса “Туалета садового” составляет **12 месяцев** с момента продажи и предоставляется производителем (продавцом) при соблюдении правил монтажа и правил эксплуатации.

Правила эксплуатации:

1. Не подвергайте изделие ударным нагрузкам и механическим повреждениям.
2. Изделие рассчитано для использования в условиях средней полосы России. Производитель не несёт ответственности за сохранность при нетипичных погодных условиях, таких как град и штормовой ветер.
3. В случае появления пятен коррозии можно подкрашивать масляной краской ПФ-115.
4. Нагрузка на панель крыши не должна превышать 100 кг.

Комплектация сборочных элементов:

Наименование	Количество, шт.	Обозначение на рис.
Основание	1	1
Панель передняя (с дверью)	1	2, 4
Панель задняя	1	3
Панель сидения-пола	2	5
Крыша	1	6
Перемычка	4	7
Кольшеш (L=1000 мм)	4	9
Комплект ручки	1	8

Дополнительно каркас может быть укомплектован тентом из нетканого материала

Комплектация фурнитуры:

Наименование	Количество, шт.
Болт М8×35	8
Болт М8×50	6
Болт М8×60	8
Болт М8×70	4
Винт М5×35	2
Гайка М5	2
Гайка М8	26
Саморез кровельный по металлу с резиновой шайбой и сверлом 5,5×19	4
Саморез кровельный по металлу с резиновой шайбой и сверлом 5,5×38	4
Заглушка для трубы 20×20	4
Заглушка для трубы 40×20	4
Шайба 8	26

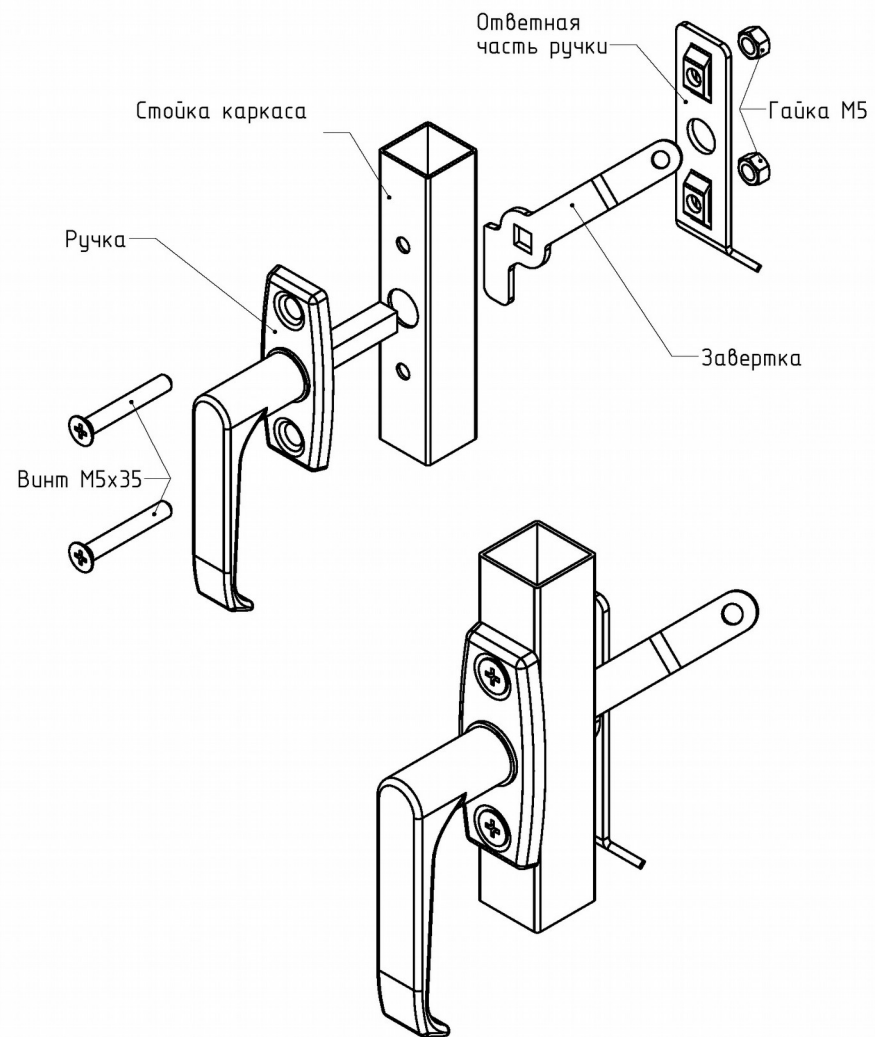

Рис. Установка ручки